

170°-μεντεσές Online κωδικός **DQDI3Y**

Σχεδιασμός

Οι διαστάσεις του μεντεσέ και ο υπολογισμός του κενού βασιζονται στην εργοστασιακή ρύθμιση (πάχος τακακίου = 0 ή 9 mm)
 Προεξοχή μεντεσέ και πόρτας σε γωνία ανοίγματος 90°

Εφαρμογή ολόκληρο πάτημα

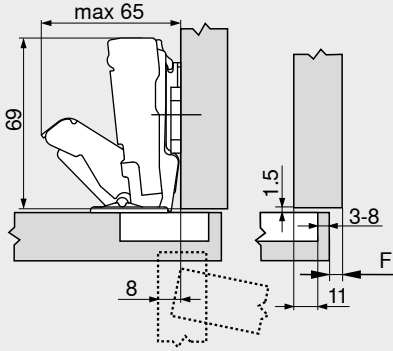
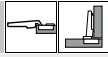

F Κενό

Αντικριστή εφαρμογή

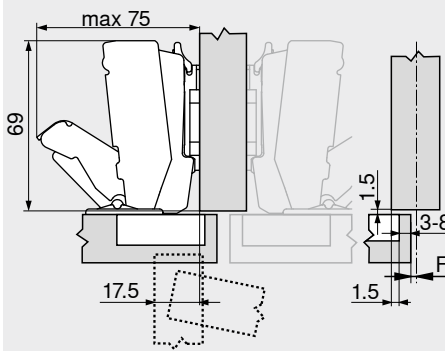
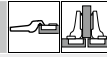

Εφαρμογή μέσα πόρτα

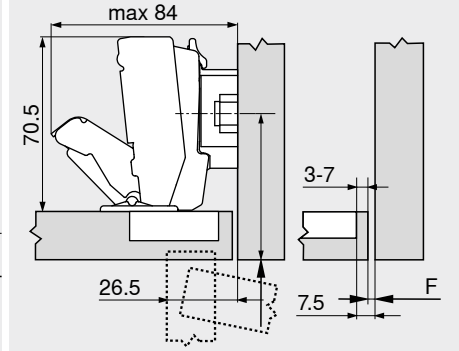
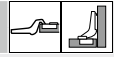

Μετακίνηση της θέσης του τακακίου προς τα πίσω βάσει του πάχους μετώπης FD +1.5 mm

Απόσταση διάτρησης TB

MD	Πάτημα πόρτας FA (mm)																			MD	Πάτημα πόρτας FA (mm)																			MD	Πάτημα πόρτας FA (mm)				
0	5	6	7	8	9	10	11	12	13	14	15	16	17	18	19	0	-4.5	-3.5	-2.5	-1.5	-0.5	0.5	1.5	2.5	3.5	4.5	5.5	6.5	7.5	8.5	9.5	0	-4.5	-3.5	-2.5	-1.5	-0.5								
3							3	4	5	6	7	8				3												3	4	5	6	7	8	3											
6				3	4	5	6	7	8							6				3	4	5	6	7	8							6													
9	3	4	5	6	7	8										9	3	4	5	6	7	8											9	3	4	5	6	7							
MD Διάστημα τακακίου (mm)																				MD Διάστημα τακακίου (mm)																				MD Διάστημα τακακίου (mm)					

Ελάχιστο διάκενο F για μετώπες με ακτίνα μετώπης (R = 1 mm) βάσει της εργοστασιακής ρύθμισης

Για πάχος μετώπης FD έως και 21 mm δεν απαιτείται κενό F
 Για πάχος μετώπης FD που ξεπερνούν το όριο των 22 mm πάχος συστήνεται να πραγματοποιηθεί δοκιμαστική εφαρμογή

Ρύθμιση

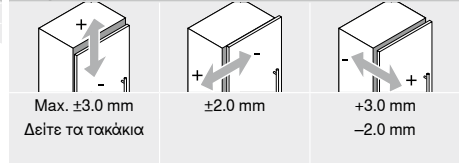

Βιδωτό

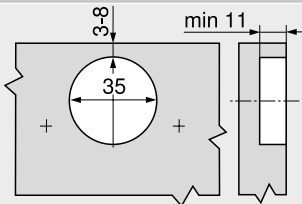

INSERTA | πρεσαριστό

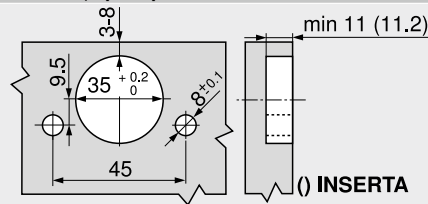

Διαστάσεις κεφαλιού μεντεσέ

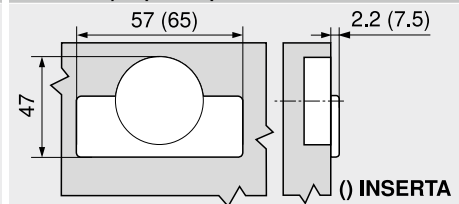

Οδηγίες σελίδας

Κανόνες ασφαλείας	701	Περισσότερες τεχνικές λεπτομέρειες	698	Συναρμολόγηση, αφαίρεση και ρύθμιση Σύντομο URL www.blum.com/a210	
Επισκόπηση – CLIP top BLUMOTION CLIP top – μεντεσέδες	71				
Τακάκια	144				
Αξεσουάρ – κάλυμμα μεντεσέ γόνατο	151				
Αξεσουάρ – γενικές	153				
Επισκόπηση – BLUMOTION για πόρτες	157				
Επισκόπηση – TIP-ON για πόρτες	171				
Λοξή εφαρμογή – κυκλική	84				
Επισκόπηση – συσκευές συναρμολόγησης	591				